

Motorbåt

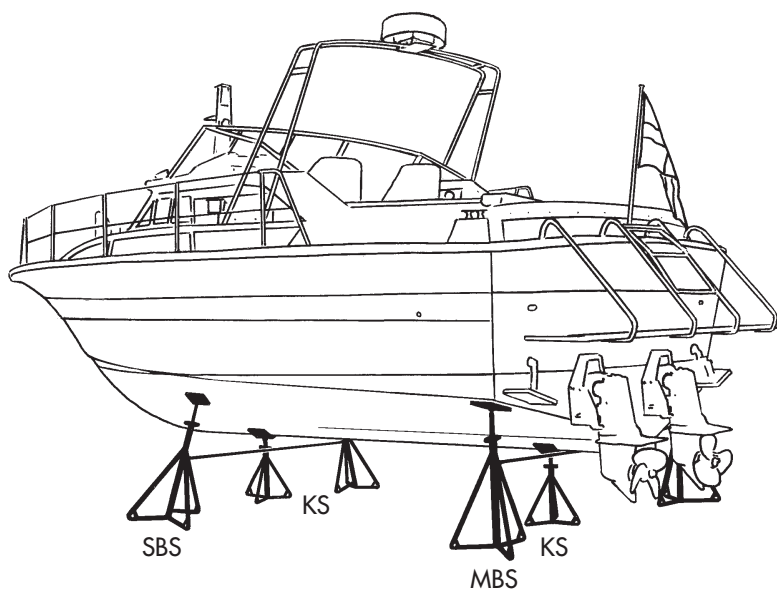

MBS-0



KS-3



MBS stapelbara

- Typ av stöttor bestäms av bottenform och kölpallning. MBS används vid flack bottenform. SBS används för alla andra bottenformer (t.ex. i stäv eller vid skarp V-botten).
- Antalet stöttor bestäms av båtens vikt, viktfordelning och längd.
- Använd KS3, KS4 eller kraftigt virke till kölpallning.
- Välj stötttyp så justerskruven har god justermån både uppåt och nedåt.

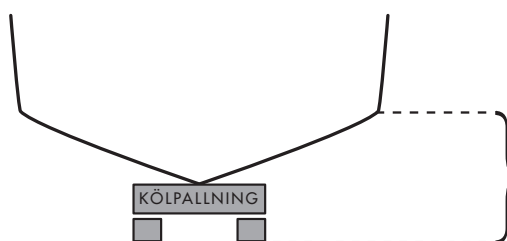

Höjd över marken
= höjd på stötta

Typ	Höjd stötta (m)	Maxlast per stötta (ton)	Vikt ca (kg)
MBS-4 ^{3,4}	0,54–0,77	3,6	12,7
MBS-3 ²	0,64–0,97		13,4
MBS-2 ¹	0,74–1,17		15,2
MBS-1 ¹	0,84–1,27		15,6
MBS-0 ¹	1,04–1,47		16,0
V-TOP	–		6,5
P-STG	–		1,5
KS-4 ⁴	0,41–0,58	4,5	9,6
KS-3	0,59–0,76		13,0
KS-2	0,82–1,10		20,0

Antal stöttor	Antal KS	Båtlängd (max)
4–6	2–3	9 m
6–8	3–4	12 m
8–10	4–5	15 m
10–12	5–6	18 m

1. Large top/Orange
Trapetsgänga 27"

2. Medium top/Grå
Trapetsgänga 23"

3. Small top/Blå
Trapetsgänga 16"

4. Ej stapelbar

Användarhandledning

- Stöttor skall **ENDAST** användas på fast underlag, där bärighet ej påverkas av väder.
- Placera alltid stöttorna efter båtillverkarens rekommendationer, normalt ett stöttpar per 2,6–3,3 m.
- Hela båtens tyngd skall bäras av kölpallningen, ej av stöttorna.
- Kölpallningens placering skall anpassas efter båtens viktfordelning.
- Säkerhetskätting skall **alltid** användas mellan stöttorna.
- Fäst aldrig något i stöttorna, t.ex. pressningslinor. Vid kraftig vind kan stöttorna ryckas undan.
- Denna användarhandledning skall alltid följas vid uppställning av båt.

